

**EVAPORADORES DE TECHO - EXHIBIDORAS VERTICALES**  
(Caños 5/8")

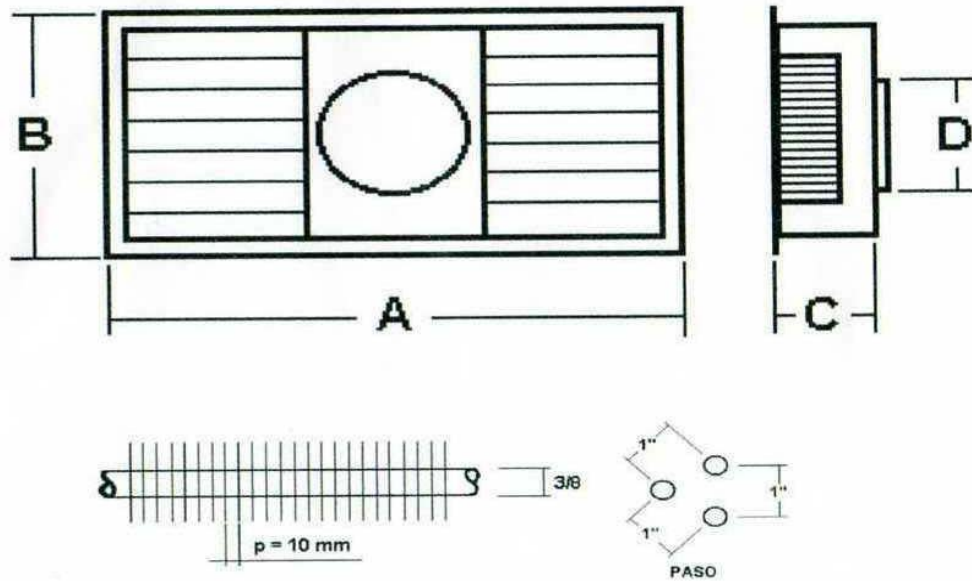

Código	Potencia aprox. (HP)	Capacidad Frig, H DT 8°	Dimensiones (mm)			Motores	
			A	B	C	Cant.	Ø Palas (mm)
FTS 077	1/3	440	840	470	140	1	250
FTS 078	1/2	570	840	470	140	1	250
FTS 079	3/4	950	1000	470	140	1	250
FTS 080	1	1420	1000	470	140	1	250

**Características**

- Elevado coeficiente de transferencia térmica por la utilización de aletas de aluminio corrugadas simétricamente.
- Aletas diferenciadas para evitar bloqueo.
- Gran superficie de contacto entre aletas y tubos de cobre.
- Tubos de cobre expandidos mecánicamente.
- Cabezales de aluminio o de acero zincado a elección.
- Cajas encauzadoras plásticas (evita condensación).
- Equipo desengrasado internamente, seco y presurizado con nitrógeno a una presión de 20 Kg./cm<sup>2</sup>.
- Medidas especiales y potencias mayores a pedido.
- La empresa se reserva el derecho de modificar las características de los equipos sin previo aviso.