

## EVAPORADORES - LATERALES SIMPLES (vitrinas, mostradores refrigerados)

(Caños 5/8")

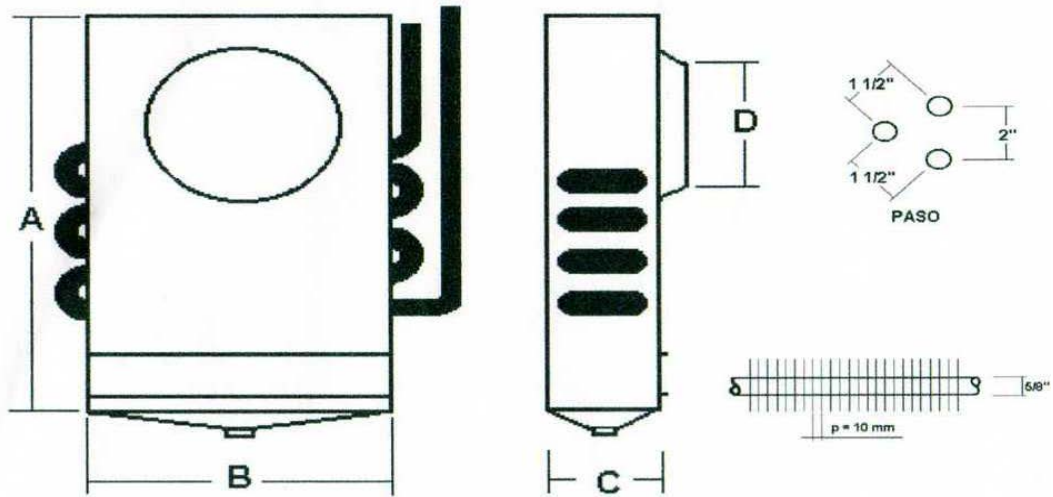

Código	Potencia aprox. (HP)	Capacidad Frig, H DT 8°	Dimensiones (mm)			Motores	
			A	B	C	Cant.	Ø Palas (mm)
FSL 343	1/4 Jrs	230	550	320	125	1	200
FSL 044	1/4	280	580	320	125	1	200
FSL 045	1/3	380	760	380	130	1	250
FSL 046	1/2	560	810	400	130	1	250

### Características

Elevado coeficiente de transferencia térmica por la utilización de aletas de aluminio corrugadas simétricamente.

Gran superficie de contacto entre aletas y tubos de cobre.

Tubos de cobre expandidos mecánicamente.

Cabezales de aluminio o de acero zincado a elección.

Caja encauzadora de aire en aluminio o acero inoxidable.

Equipo desengrasado internamente, seco y presurizado con nitrógeno a una presión de 20 Kg./cm<sup>2</sup>.

Separación de aletas de 8 mm..

Equipos con caños a la vista, o forrados.

Medidas especiales y potencias mayores a pedido.

La empresa se reserva el derecho de modificar las características de los equipos sin previo aviso.