

EVAPORADORES LATERALES SIMPLES (vitriñas, mostradores refrigerados)
 (Caño 38")

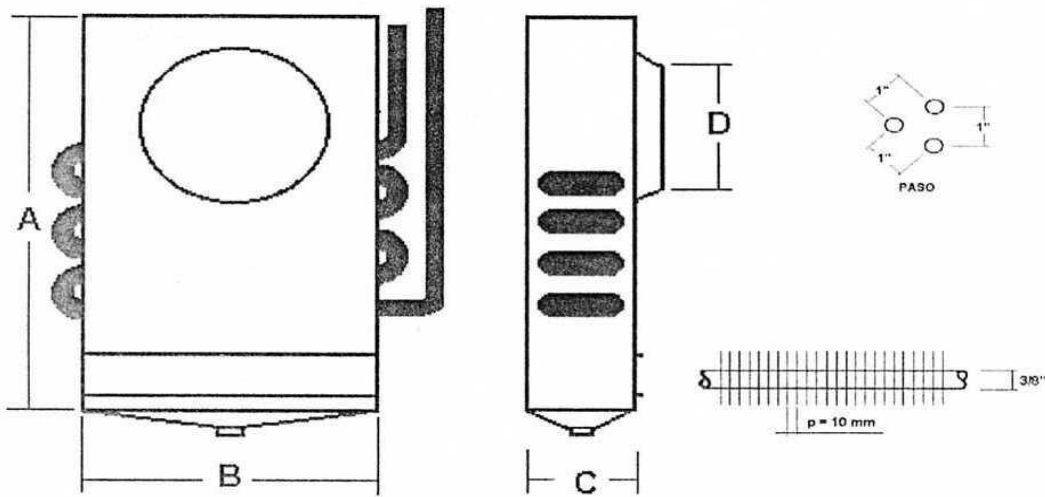

Código	Potencia aprox. (HP)	Capacidad Frig. H DT 8°	Dimensiones			Motores	
			A (mm)	B (mm)	C (mm)	Cant.	Ø Palas (mm)
FSL 039	1/4	400	480	380	90	1	200
FSL 040	1/3	450	530	380	90	1	250
FSL 041	1/2	600	640	480	90	1	250

Características

- Elevado coeficiente de transferencia térmica por la utilización de aletas de aluminio corrugadas simétricamente.
- Gran superficie de contacto entre aletas y tubos de cobre.
- Tubos de cobre expandidos mecánicamente.
- Cabezales de aluminio o de acero zincado a elección.
- Caja encauzadora de aire en aluminio o acero inoxidable.
- Equipo desengrasado internamente, seco y presurizado con nitrógeno a una presión de 20 Kg./cm².
- Separación de aletas de 6 mm..
- Equipos caños a la vista forrados.
- Medidas especiales y potencias mayores a pedido.
- La empresa se reserva el derecho de modificar las características de los equipos sin previo aviso.